

# NGF-182-H

## MARCHANDISEUR À PORTES VITRÉES AVEC ENSEIGNE (CONGÉLATEUR)

Idéal pour les dépanneurs, devantures de magasins, épicerie, restaurants et cafés

# NEW AIR



## CARACTÉRISTIQUES

Moteur intégré & cadres de portes étroites pour un maximum d'espace de stockage & de présentation

Éclairage DEL

Contrôleur numérique Carel™ & affichage DEL

Verre trempé à double vitrage à faible émissivité

Extérieur noirs

Roulettes & butées arrières

Moteur d'évaporateur & condenseur plus efficaces

Étagères réglables

## SPÉCIFICATIONS

Capacité (Pieds Cu.)	61.8
Capacité (Litres)	1750 L
Dimensions extérieures (po)	78 1/8" x 32 1/8" x 78 5/8"
Dimensions intérieures (po)	73 1/4" x 25 1/2" x 48"
Poids net (kg/lbs)	200 / 441
Nbre d'étagères	12
Dimensions des étagères	25" x 25"
Nbre de portes	3, à charnière
Température (°C)	-18 à -22°C
Température ambiante	≤ 25°C
Humidité ambiante	≤ 55%
Réfrigérant (sans CFC)	R290
Ampérage (A)	15.9 A
Voltage (V)	100V / 60Hz
Type de prise	NEMA 5-20P

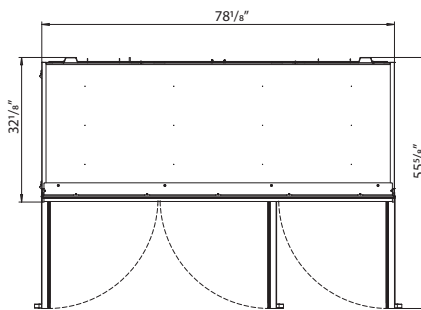
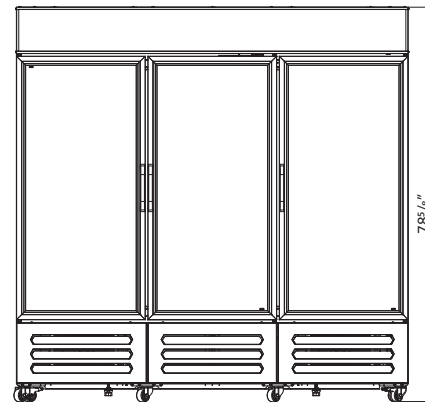

**ÉQUIPÉ DE DEUX(2)  
COMPRESSEURS  
POUR UN  
REFROIDISSEMENT  
PLUS EFFICACE**

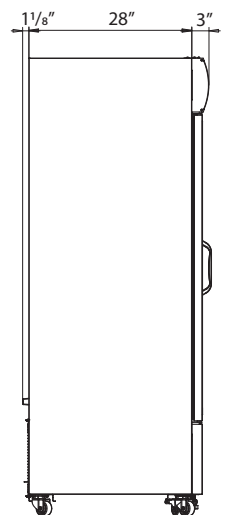

# NEW AIR

\*La conception et les spécifications peuvent changer sans préavis pour améliorer le produit

SUPPORT CLIENT



1-800-567-3620

NEWAIRREFRIGERATION.CA

